

SA.3
SA.3TV

I

Pompe per vuoto a palette a secco

La forma costruttiva di tipo monoblocco con il rotore montato direttamente sull'albero del motore e l'impiego di leghe leggere conferiscono a questa serie di pompe ingombri e peso contenuti per una collocazione anche in spazi ristretti purchè sufficientemente areati. Il modello TV grazie a una particolare forma costruttiva e l'impiego di guarnizioni in FKM assicura una perfetta tenuta di vuoto.

La fornitura di serie comprende:
• Silenziatore allo scarico (SA.3)
• Protezione termica (130°C) (solo 1~)

Il modello SA.3 può funzionare come compressore; vedere caratteristiche tecniche ed accessori alle pagine 26 e 31.

D

Ölfreie Drehschieber Vakuumpumpen

Bei der industriellen Monoblock-Bauweise ist der Rotor direkt an der Motorwelle befestigt. Diese Bauweise ermöglicht geringes Gewicht und kompakte Abmessungen. Hauptsächlich aus einer leichten Metalllegierung gefertigt, können diese Pumpen dort installiert werden, wo wenig Platz zur Verfügung steht, eine ausreichende Belüftung jedoch vorhanden ist. Beim Modell TV ist aufgrund des speziellen Designs und der Verwendung von FKM - Dichtungen eine perfekte Luftdichtigkeit gegeben.

Die Standardausführungen beinhalten:
• Schalldämpfer druckseitig (SA.3)
• Thermoschutz 130°C (nur 1~)

Modell SA.3 kann auch als Kompressor eingesetzt werden. Siehe technische Details und Zubehör auf Seite 26-31.

GB

Oil free vane vacuum pumps

Limited weight and dimensions are possible by the monobloc industrial design type with the rotor directly assembled on the motor shaft. Mainly built with light-weight alloys, they can be fitted where there is limited space, provided there is good ventilation. Perfect leak tightness is achieved by Model TV thanks to the special design combined with FKM gaskets.

Standard equipment includes:
• Silencer at the exhaust (SA.3)
• Thermal protector (130°C) (1~ only)

Model SA.3 is suitable for use as a compressor; see technical features and accessories on page 26 and 31.

E

Bombas de vacío de paletas en seco

La forma industrial de tipo monobloc con el rotor instalado directamente en el eje motor y el uso de aleaciones ligeras, permiten a estos modelos de bombas peso y tamaño contenidos, así que pueden ser colocadas también en sitios estrechos con tal que haya una ventilación suficiente. El modelo TV, gracias a su particular forma de construcción y el uso de juntas en FKM, asegura una perfecta estabilidad de vacío.

El modelo base contiene:
• Silenciador a la descarga (SA.3)
• Protección térmica (130°C) (solo 1~)

El modelo SA.3 puede funcionar como compresor; ver las características técnicas y los accesorios a las páginas 26 y 31.

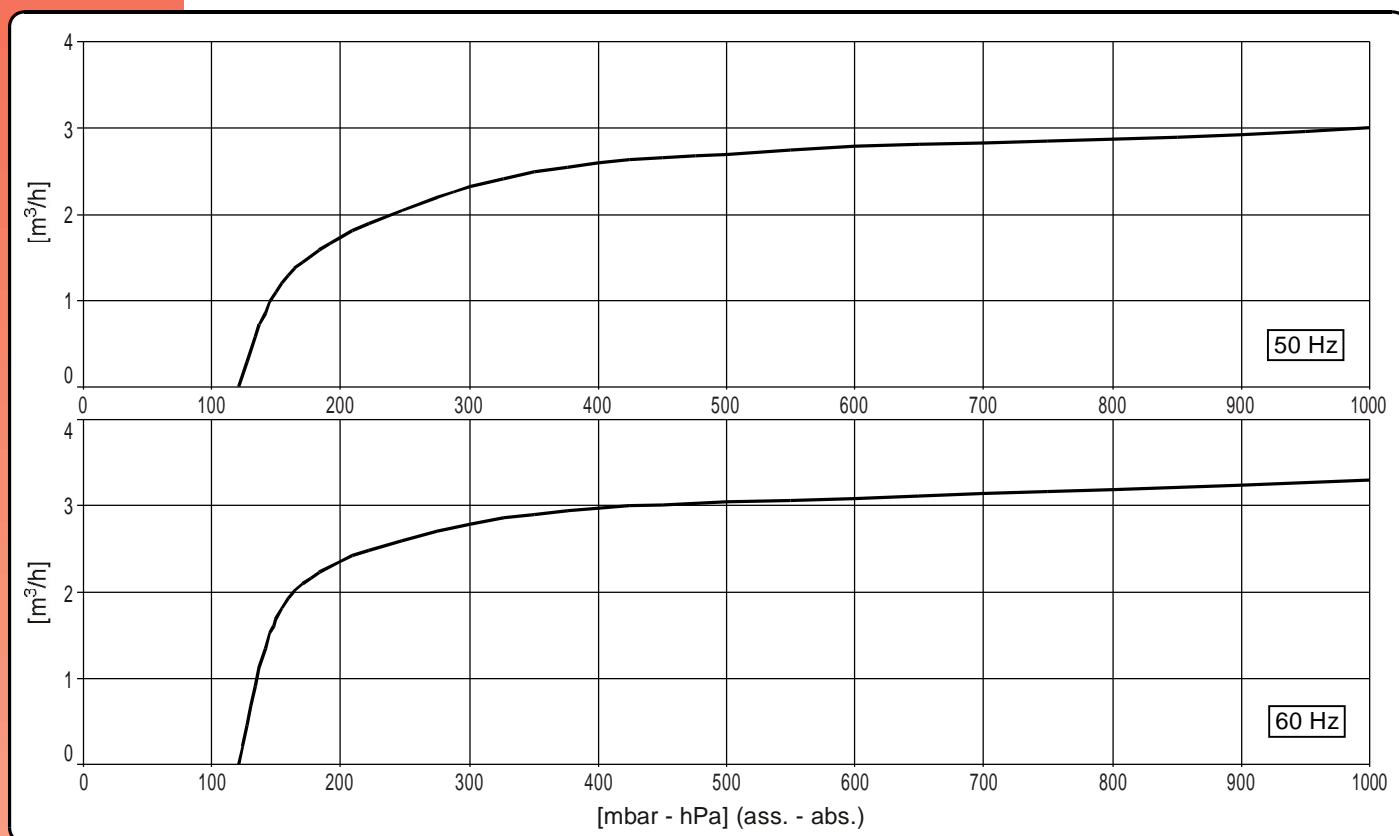

Accessori principali	I Main accessories	GB SA.3	E SA.3TV
Die wichtigsten Zubehörteile	D Accesorios principales		
Kit ricambi	Spare part kit	K9801021	K9901017
Ersatzteil - Kit	Kit recambio		
Raccordo aspirazione	Inlet hose fitting	Di serie - Fitted	2103003 (Ø9)
Schlauchanschluss, saugseitig	Racord de aspiración	Serienmäßig - De serie	
Filtro in aspirazione	Inlet filter		9001003
Ansaugfilter	Filtro de aspiración		
Valvola di ritegno	Antisuck-back valve		9007010
Rückschlagventil	Válvula antiretorno		
Valvola di regolazione vuoto	Vacuum regulating valve		9004012
Vakuummeter	Válvula reguladora de vacío		
Vuotometro	Vacuum gauge		9009004
Vakuummeter	Vacuometro		
Antivibranti	Shock mounts		4 x 1503005
Schwingungsdämpfer	Antivibrante		
Kit base con maniglia	Base & handle kit		9016001
Kit Montageplatte und Griff	Kit de base con maneta		

Nota: Per il montaggio degli accessori vedi schema a pagina 28 e 29

Hinweis: Für die Montage der Zubehörteile ist Bezug auf das Schema auf Seite 28 und 29 zu nehmen.

Note: for accessories assembling, refer to diagram in page 28 and 29.

Nota: Para el montaje de los accesorios ver esquema de página 28 y 29.

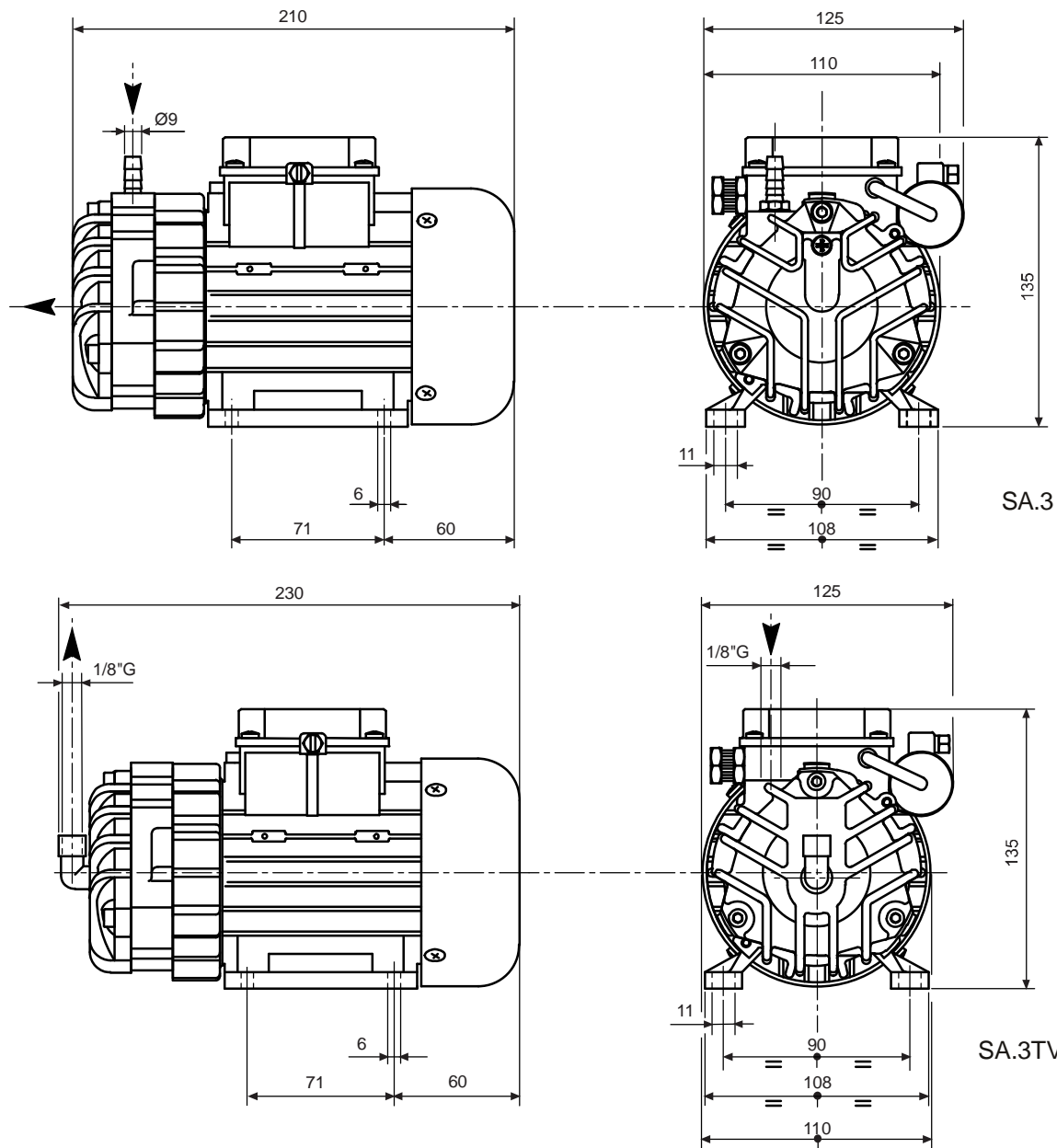

Modello Modell	I D	Model Modelo	GB E	SA.3		SA.3TV	
				50Hz	60Hz	50Hz	60Hz
Codice catalogo Artikelnummer		Catalog code Código catálogo		9801021		9901017	
Portata Pneurop Pneurop Saugvermögen		Pneurop pumping speed Caudal Pneurop	m ³ /h	3	3,3	3	3,3
Pressione finale (ass.) Enddruck (abs.)		Final pressure (abs.) Presión final (abs.)	mbar hPa	120			
Potenza motore Motorleistung		Motor power Potencia motor	(1~) kW (3~) kW	0,12 0,12	0,15 0,14	0,12 0,12	0,15 0,14
Numero di giri nominali U/min		R.p.m. Número de revoluciones	n/min	2800	3300	2800	3300
Rumorosità (a 1 m) Schalldruckpegel (1 m)		Noise level (at 1 m) Nivel sonoro (a 1 m)	dB(A)	62	65	62	65
Temperatura di funzionamento* Betriebstemperatur*		Operating temperature* Temperatura de funcionamiento*	°C	65÷70	70÷75	65÷70	70÷75
Peso Gewicht		Weight Peso	(1~); (3~)kg [N]	5 [49,0]			
Aspirazione pompa Saugstutzen		Pump intake Boca aspiración		Ø9		1/8" G	

(*) Temperatura ambiente 20°C

(*) Umgebungstemperatur 20°C

(*) Ambient Temperature 20°C

(*) Temperatura ambiente 20°C