

ZA.32

I

Pompe a pistone oscillante

Le pompe a pistone oscillante serie ZA combinano le caratteristiche migliori delle pompe tradizionali a pistone e delle pompe a membrana in unità con eccellenti prestazioni. Questa serie è ideale in tutte le applicazioni in cui l'impiego di olio non sia tollerato; inoltre il funzionamento completamente a secco garantisce lunghi intervalli di manutenzioni. Questa pompa può funzionare come compressore fino alla pressione massima di 3 bar. In caso di partenze in vuoto o in pressione occorre installare una elettrovalvola a tre vie. Infine, è disponibile una versione mobile della pompa con carter di protezione, maniglia e filtro (vedi pag. 114).

La fornitura di serie comprende:

- Protezione termica (130°C)
- Cavo elettrico (senza spina)
- Antivibranti (cod. 1505001)
- Silenziatore (cod. 9002009)

D

Pumpen mit Schwenkolben

Die Pumpen der ZA. Serie mit Schwenkolben stellen, mit ausgezeichneten Leistungen, die besten Charakteristiken der traditionellen Kolbenpumpen und der Membranpumpen auf kleinen Maschinen zusammen. Diese Serie eignet sich für alle jene Verwendungen, wo das Gebrauch vom Öl nicht toleriert ist. Außerdem, da die Arbeitsweise dieser Pumpen ganz Ölfrei ist, werden langen Wartungsintervallen garantiert. Falls die Pumpe im Vakuum oder im Druck startet, ist es notwendig ein Dreiwegeventil zu installieren. Diese Pumpe kann auch als Kompressor bis max.3bar eingesetzt werden. Schließlich ist es auch eine bewegbare Ausführung dieser Pumpe mit Schutzgehäuse, Griff und Filter verfügbar (siehe auf Seite 114).

Die Standardausführung beinhaltet:

- Thermoschutz 130°C
- Stromkabel (ohne Stecker)
- Schwingungsdämpfer (code 1505001)
- Schalldämpfer (code 9002009)

GB

Rocking piston pumps

ZA rocking piston pumps combines the best characteristics of traditional piston pumps and diaphragm pumps into small units with excellent features.

This series is ideal for use in applications where oil-mist is undesirable. Moreover the oil-free design makes the maintenance intervals very long. Should the system require under vacuum or under pressure starts it is necessary to install a three ways solenoid valve. This pump can work as compressor up to a maximum pressure of 3 bar.

At the end, it is available the mobile version of this unit supplied with protection cabinet, handle and filter (see page 114).

Standard supply includes:

- Thermal protector (130°C)
- Power cord (without plug)
- Shock mounts (code 1505001)
- Silencer (code 9002009)

E

Bombas con pistón oscilante

Las bombas a pistón oscilante de la serie ZA, unen las mejores características de las bombas a pistón tradicionales con aquellas de las bombas a membrana, en unidades con excelentes prestaciones.

Esta serie es perfecta para todas aquellas aplicaciones que no toleran el utilizzo de aceite; además el funcionamiento en seco permite largos intervalos de mantenimiento. En caso de puesta en marcha bajo vacío o en presión, es precisa la instalación de una electroválvula a tres vías.

Esta bomba puede funcionar como compresor hasta una presión máxima de 3 bar.

Hay también un modelo de bomba móvil con cárter de protección, manija y filtro (ver pag. 114).

El modelo base contiene:

- Protección térmica (130°)
- Cable eléctrico (sin enchufe)
- Antivibrante (cod. 1505001)
- Silenciador (cod. 9002009)

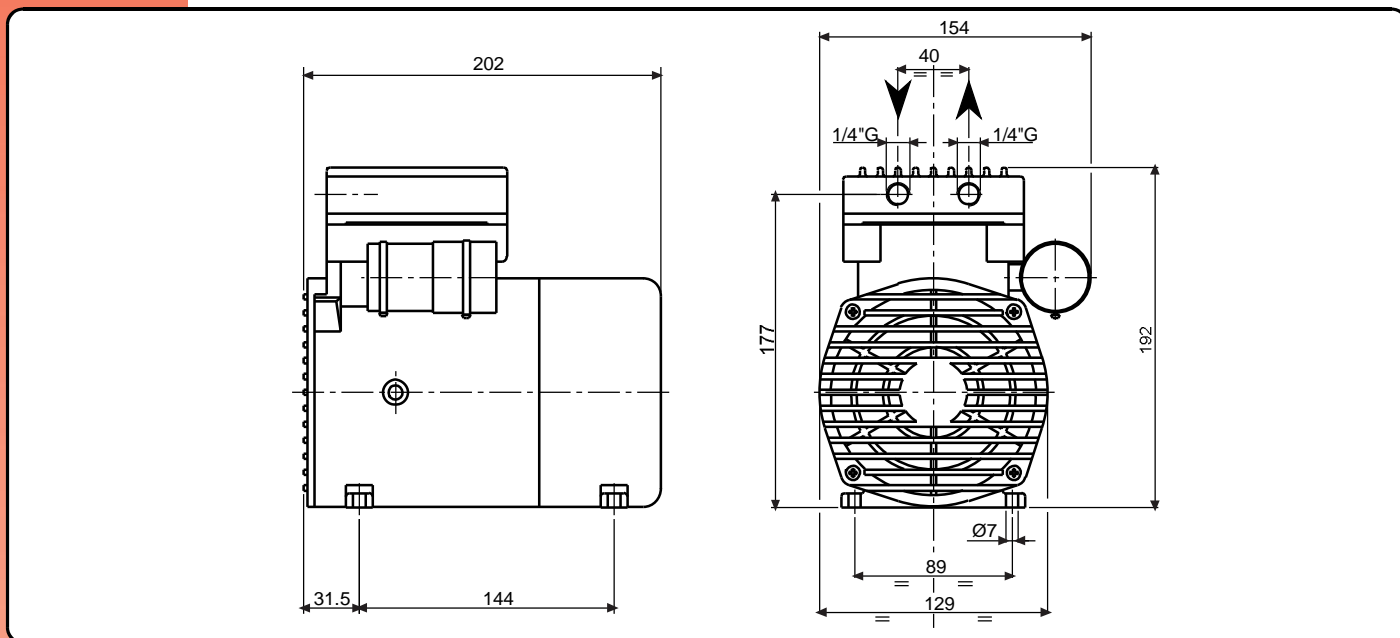

Accessori principali Die wichtigsten Zubehörteile	I D	Main accessories Accesorios principales	GB E	ZA.32
Kit ricambi Ersatzteil - Kit		Spare part kit Kit recambio		K9210003
Raccordo portagomma Schlauchanschluss, saugseitig		Hose fitting Racord tubería		2103004 (Ø9)
Filtro in aspirazione Ansaugfilter		Inlet filter Filtro de aspiración		9001003
Filtro in asp. per compress. Ansaugfilter für Kompressor		Inlet filter for compressor use Filtro de aspiración por compresor		1803007
Filtro separatore di condensa Kondensabscheiderfilter		Condensate separator filter Filtro separadore de condensación		9001013
Valvola di regolazione vuoto Vakuumreguliertventil		Vacuum regulating valve Válvula reguladora de vacío		9004012
Vuotometro Vakuummeter		Vacuum gauge Vacuometro		9009009
Valvola di sovrappressione Drucksicherheitsventil		Pressure relief valve Válvula limitadora de presión		9012014
Antivibranti a ventosa Schwingungsdämpfer Saugertyp		Shock mount "cup" type Antivibrante a ventosa		4 x 1502003

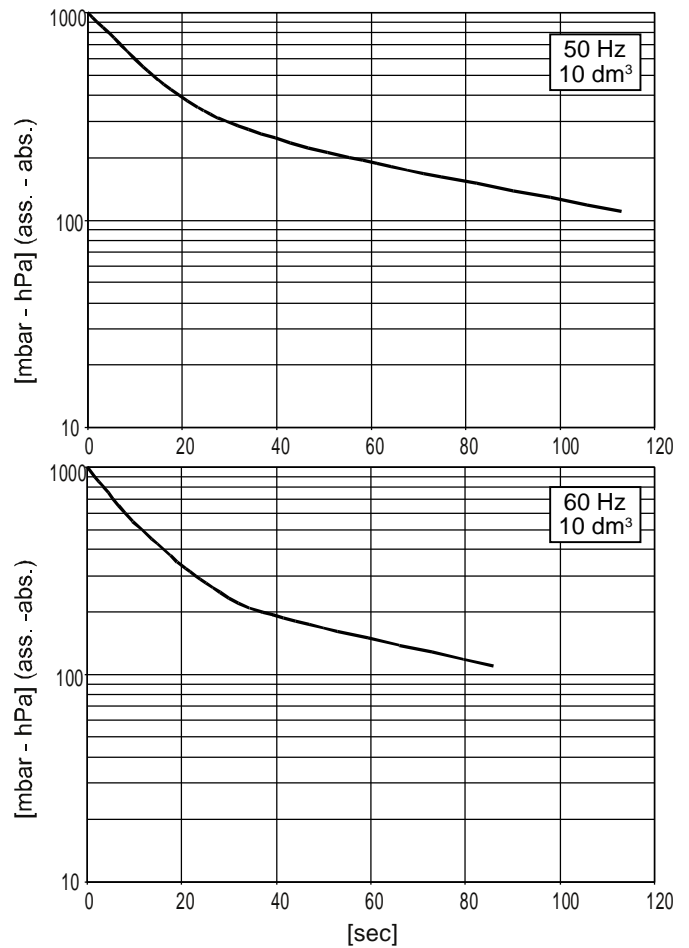
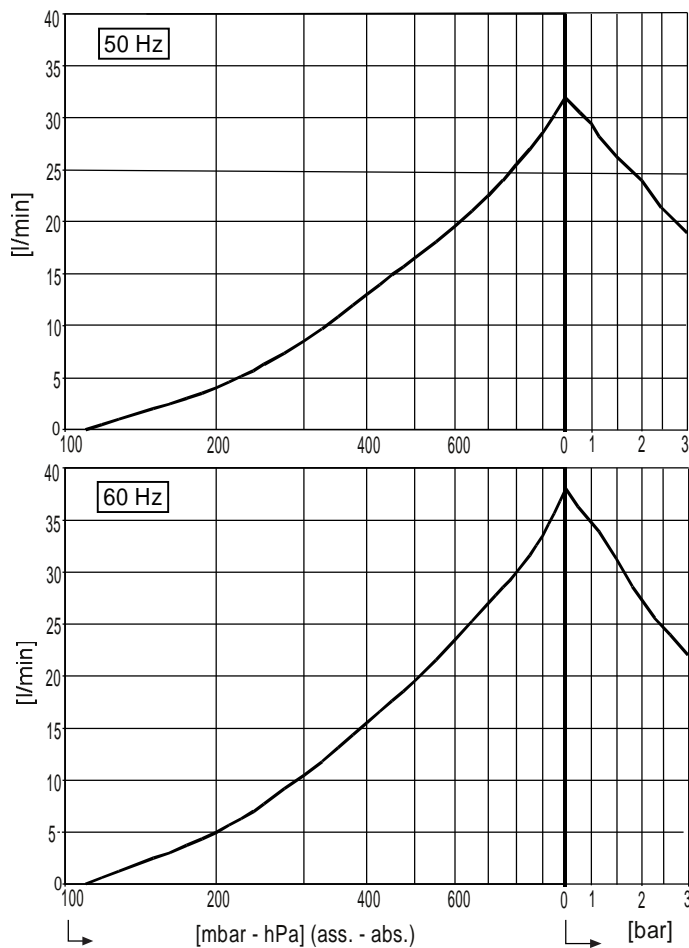

Modello	①	Model	Ⓞ	ZA.32	
Modell	Ⓛ	Modelo	Ⓜ	50Hz	60Hz
Codice catalogo		Catalog code		9210003	
Atikelnummer		Código catálogo		9210003	
Portata nominale		Rated flow rate	l/min	32	38
Nennsaugvermögen		Caudal nominal	l/min	32	38
Pressione finale (ass.)		Final pressure (abs.)	mbar	110	
Enddruck (abs.)		Presión final (abs.)	hPa	110	
Pressione massima (compress.)		Max pressure (compressor)	bar	3	
Maximaldruck (Kompressor)		Presión máxima (compresor)	bar	3	
Potenza motore		Motor power	(1~) kW	0,20	
Motorleistung		Potencia motor	(1~) kW	0,20	
Numero di giri		R.P.M	n/min	1400	1700
U/min		Número de revoluciones	n/min	1400	1700
Rumorosità (a 1 m)		Noise level (at 1 m)	dB(A)	50	52
Schalldruckpegel (1 m)		Nivel sonoro (a 1 m)	dB(A)	50	52
Temperatura di funzionamento(*)		Operating temperature (*)	°C	40 ÷ 45	
Betriebstemperatur (*)		Temperatura de funcionamiento(*)	°C	40 ÷ 45	
Peso		Weight	(1~) kg [N]	7,1 [69,6]	
Gewicht		Peso	(1~) kg [N]	7,1 [69,6]	
Diagramma di servizio		Duty chart		S1	
Betrieb Diagramm		Factor servicio		S1	

(*) Temperatura ambiente 20°C

(*) Umgebungstemperatur 20°C

(*) Ambient Temperature 20°C

(*) Temperatura ambiente 20°C