

DB.4D
DB.8D
DB.16D

I

**Pompe per vuoto
a bagno d'olio**

Massima affidabilità, assenza di vibrazioni, bassa rumorosità e facilità di manutenzione sono le caratteristiche principali di questa serie, che la rendono idonea all'impiego in laboratori, istituti di ricerca e università. La trasmissione motore - pompa affidata ad un giunto elastico garantisce affidabilità, lunga durata e facilità di manutenzione. Inoltre questa serie è idonea ad essere utilizzata come unità di prevuoto in gruppi per ultra alto vuoto.

- La fornitura di serie comprende:
- Interruttore marcia arresto (solo 1~)
 - Cavo di alimentazione senza spina (solo 1~)
 - Interr. amp. di sicurezza (135°C, riarmo manuale - solo 1~)
 - Zavorratore
 - Maniglia per il trasporto
 - Antivibranti
 - Confezione olio SW100
 - Sistema antiritorno idraulico

D

Ölvakuumpumpen

Hohe Zuverlässigkeit, Vibrationsfreiheit, geringer Geräuschpegel sowie einfache Wartung - all das sind Eigenschaften, wodurch sich diese Serie für Anwendungen im Labor, in der Forschung und in Universitäten eignet. Die elastische Kupplung zwischen Motor und Pumpe garantiert zuverlässigen Betrieb, Langlebigkeit und einfache Wartung. Darüber hinaus kann diese Serie als Vorvakuumpumpe bei Ultra-Hochvakuumeinheiten eingesetzt werden.

- Die Standardausführung beinhaltet:
- Ein-Aus-Schalter;
 - Stromkabel ohne Stecker;
 - Amperemetrischer Überlastschalter (135°C, nur 1~, manueller Reset)
 - Gasballast;
 - Handgriff für den Transport;
 - Schwingungsdämpfer
 - Öl SW100
 - hydraulisches Rückschlagssystem.

GB

Oil bath vacuum pumps

Very high reliability, vibration free, low noise level and easy maintenance are the main features of this series that make it suitable for laboratories, research institutes and universities. A coupling drive connecting motor and pump ensures reliable operation, long life and easy maintenance. Moreover this series can be fitted as backing pump on ultra-high vacuum units.

- Standard supply includes:
- On/off switch (1~ only)
 - Cable without plug (1~ only1)
 - Amperometric circuit breaker (135°C, manual reset -1~ only)
 - Gas ballast
 - Handle for transport
 - Shock mount
 - Pack of SW60 oil
 - Hydraulic antisuck back system

E

**Bombas de alto vacío
en aceite**

La máxima estabilidad, la falta de vibraciones, un bajo nivel de ruido y la facilidad de mantenimiento son las principales características de esta serie, que por consiguiente puede ser utilizada en laboratorios, institutos de investigaciones y universidades. La transmisión motor-bomba se obtiene por medio de un acoplamiento elástico que garantiza estabilidad, larga duración y facilidad de mantenimiento. Además esta serie es muy adecuada para ser utilizada como unidad de pre-vacío en grupos de ultra alto vacío.

- El modelo base contiene:
- Alimentación 1~, 230:240V, 50/60Hz
 - Interruptor marcha/parada (solamente 1~)
 - Interruptor amperométrico de seguridad (reactivación manual)
 - Cable de alimentación con enchufe schuko
 - Gas ballast
 - Manija para el transporte
 - Antivibrantes
 - Aceite AV60
 - Sistema anti-retorno electrónico

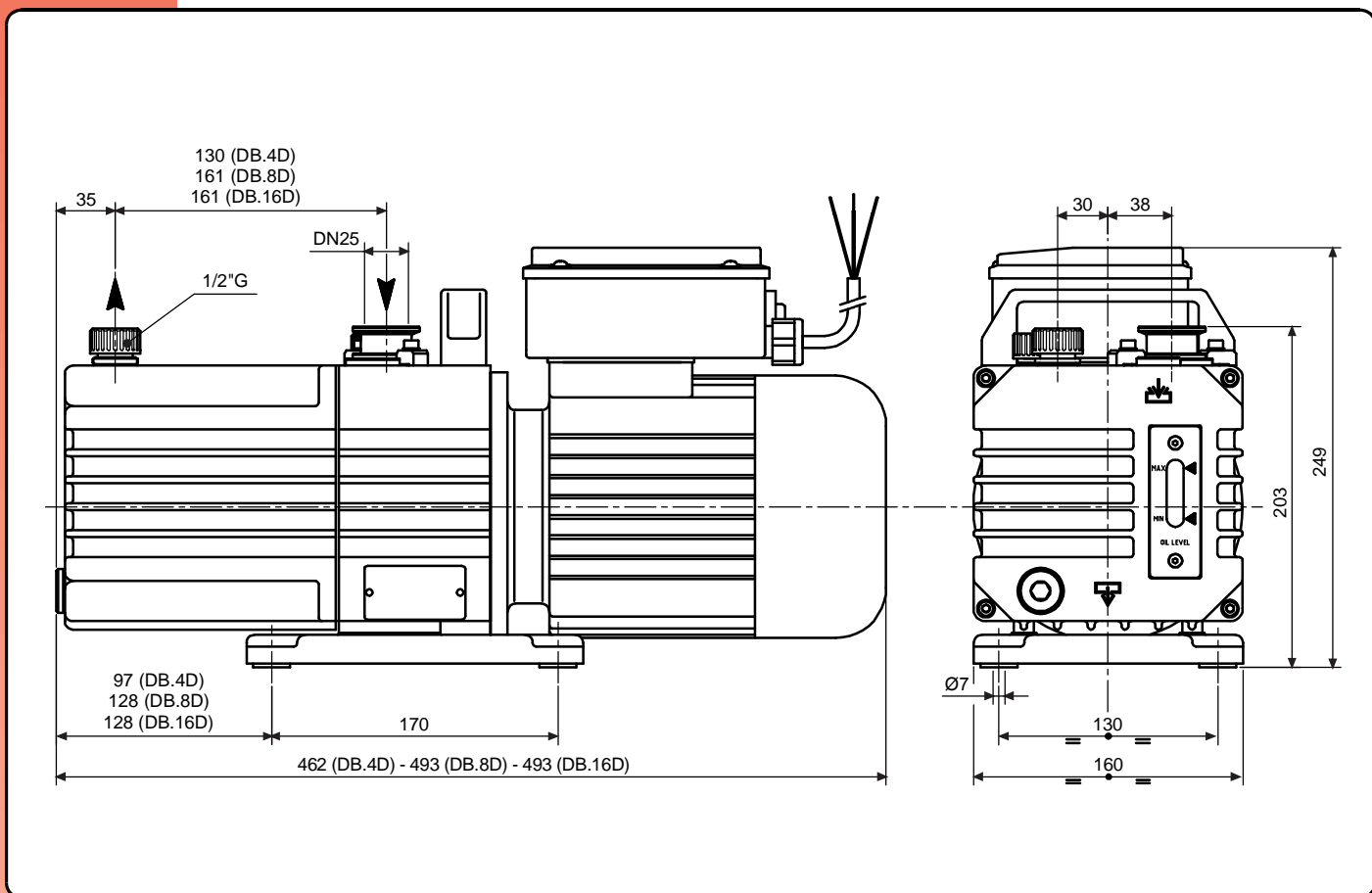

Accessori principali Die wichtigsten Zubehörteile	I D	Main accessories Accesorios principales	GB E	DB.4D	DB.8D	DB.16D
Kit ricambi minor Ersatzteil - Kit, klein		Minor spare part kit Kit recambio menor		K9602012	K9602013	K9602014
Kit ricambi major Ersatzteil - Kit, groß		Major spare part kit Kit recambio mayor		K9602012/1	K9602013/1	K9602014/1
Raccordo tubazione allo scarico Schlauchanschluss, druckseitig		Outlet stepped hose fitting Racord tubería descarga		2103008 (Ø12)		
Raccordo in aspirazione Schlauchanschluss, saugseitig		Inlet stepped hose fitting Racord tubería aspiración		4508016 (3/8\"G) - 4508040 (1/2\"G)		
Depuratore allo scarico Kondensat - Ablufffilter		Exhaust mist eliminator Filtro depurador		9001054**		

(**) Occorre adattatore (vedi pag. 74) (***) Adapter notwendig (siehe Seite 74) (***) Adaptor requested (see page 74) (***) Necesita adaptator (ver pag. 74)

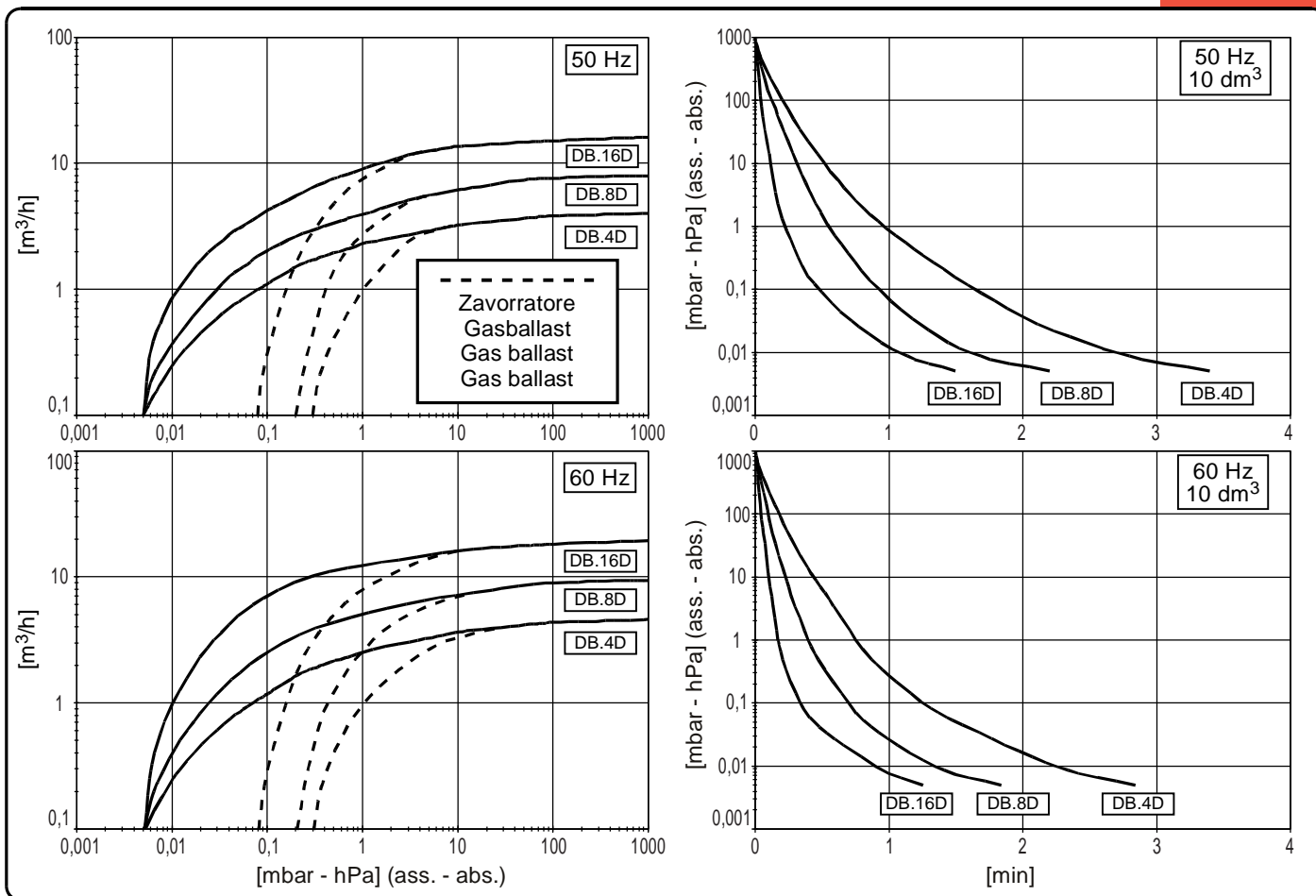

Modello	(I)	Model	(GB)	DB.4D		DB.8D		DB.16D	
Modell	(D)	Modelo	(E)	50Hz	60Hz	50Hz	60Hz	50Hz	60Hz
Codice catalogo		Catalog code		9602012		9602013		9602014	
Artikelnummer		Código catálogo							
Numero di stadi		Number of stages		2					
Anzahl Stufen		Número de etapas		2					
Portata nominale		Nominal pumping speed	m³/h	5,4	6,5	8,5	10	17	20
Nennsaugvermögen		Caudal nominal							
Portata Pneuop		Pneuop pumping speed	m³/h	4,5	5,2	8,0	8,7	16	17,5
Pneuop Saugvermögen		Caudal Pneuop							
Pressione finale totale (ass.)		Total final pressure (abs.)	mbar	0,005					
Endtotaldruck (abs.)		Presión final total (abs.)	hPa	0,005					
Pressione finale parziale (ass.) (McLeod)		Partial final pressure (abs.) (McLeod)	mbar - hPa	0,0005					
Endpartialdruck (abs.) (McLeod)		Presión final parcial (abs.) (McLeod)	[micron]	[0,37]					
Pressione finale con zavorratore (ass.)		Final pressure with gas ballast (abs.)	mbar	0,3		0,2		0,08	
Enddruck mit Gasballast(abs.)		Presión final con gas ballast (abs.)	hPa	0,3		0,2		0,08	
Max press. di asp. per vapore d'acqua		Max inlet pressure for water vapour	mbar	25					
Max. Eintrittsdruck für Wasserdampf		Presión máx. admisible del vapor de agua	hPa	25					
Max q.tà vapore d'acqua		Max water vapour pumping rate	kg/h	0,07		0,15		0,25	
Max. Wasserdampfverträglichkeit		Cantidad máx. vapor de agua		0,07		0,15		0,25	
Potenza motore		Motor power	(1~) kW	0,75	0,90	0,75	0,90	0,75	0,90
Motorleistung		Potencia motor	(3~) kW	0,55	0,66	0,55	0,66	0,55	0,66
Numero di giri		R.p.m.	n/min	1400	1700	1400	1700	1400	1700
U/min		Número de revoluciones		1400	1700	1400	1700	1400	1700
Rumorosità (a 1 m)		Noise level (at 1 m)	dB(A)	52	54	52	54	52	54
Schalldruckpegel (1 m)		Nivel sonoro (a 1 m)		52	54	52	54	52	54
Temperatura di funzionamento*		Operating temperature*	°C	55÷60		55÷60		60÷65	
Betriebstemperatur*		Temperatura de funcionamiento*		55÷60		55÷60		60÷65	
Tipo olio		Oil type		SW100					
Öltyp		Tipo aceite		SW100					
Carica olio		Oil quantity	dm³	0,53÷0,70		0,75÷1,00		0,62÷0,80	
Ölmenge		Carga aceite		0,53÷0,70		0,75÷1,00		0,62÷0,80	
Peso		Weight	(1~) kg [N]	23 [225,6]		24 [235,4]		26 [255,1]	
Gewicht		Peso	(3~) kg [N]	20 [196,2]		21 [206,0]		23 [225,6]	

(*) Temperatura ambiente 20°C

(*) Umgebungstemperatur 20°C

(*) Ambient Temperature 20°C

(*) Temperatura ambiente 20°C