

CPV

I
Centrali di
produzione vuoto

Centrali di produzione vuoto portatili (CPV 4/8)

Questo gruppo è stato studiato per applicazioni nel campo dell'edilizia ed ovunque sia richiesto un serbatoio-polmone, pratico e facilmente trasportabile, con il quale si debbano alimentare ventose o attrezzature di fissaggio.

Il gruppo è composto da un serbatoio e una pompa per vuoto lubrificata da 4 m³/h. Il collegamento all'utilizzo si realizza attraverso un rubinetto a sfera al quale è collegato anche un vuotometro che indica costantemente il livello di pressione all'interno del serbatoio.

Completano la dotazione di serie l'interruttore marcia/arresto, il cavo di alimentazione, ed il tappo di drenaggio del serbatoio.

Centrali di produzione vuoto con separatore aria-liquidi

Questi gruppi sono stati progettati e realizzati per essere utilizzati su macchine per la lavorazione del vetro e del marmo e su macchine in cui c'è la possibilità di aspirare liquidi non aggressivi (normalmente lubrificanti).

Questi si presentano come unità complete e compatte e vengono normalmente collegate alla macchina utilizzatrice mediante tubazione flessibile. Una valvola a sfera posta all'entrata del serbatoio permette l'isolamento dello stesso dall'impianto per le operazioni di manutenzione. All'interno del serbatoio viene effettuata la prima separazione aria-liquido mediante un dispositivo interno a "ciclone", mentre all'esterno è montato un indicatore di livello a galleggiante per il controllo visivo della quantità di liquido contenuto, dotato di un sensore per l'emissione di un segnale elettrico a serbatoio pieno ed una valvola automatica di scarico del liquido raccolto. L'aria presente nel serbatoio, priva di gocce di liquido, ma umida passa attraverso il filtro separatore di condensa su cui è montato un vuotometro per verificare il funzionamento del gruppo ed una valvola a sfera per il rientro dell'aria (necessaria per lo scarico dell'acqua raccolta nel serbatoio). Il filtro è collegato alla pompa attraverso una tubazione rigida che incorpora una valvola di ritegno ausiliaria.

Le pompe utilizzate in questi gruppi appartengono alla serie WR che incorpora il dispositivo "zavorratore" ad alta efficienza, il quale permette di separare dall'olio la rimanente condensa ed espellerla a pompa ferma.

D
Kompaktgruppen

Tragbare Kompaktgruppen (CPV 4/8)

Diese Gruppe wurde für den Einsatz im Bauwesen und überall dort entworfen, wo ein praktischer und leicht transportierbarer Speicherbehälter erforderlich ist, über den Saugnapfeinheiten und Befestigungswerkzeuge versorgt werden müssen.

Die Gruppe setzt sich aus einem Behälter und einer ölumlaufgeschmierten Vakuumpumpe mit einem Durchsatz von 4 m³/h zusammen. Der Anschluss an die Verbrauchereinheit erfolgt über einen Kugelhahn, der auch mit einem Vakuummeter verbunden ist, der ständig den im Behälter anliegenden Druck anzeigt. Zur Vervollständigung der Serie gehören ein EIN-/AUS-Schalter, das Versorgungskabel und der Ablassverschluss für den Behälter.

Tragbare Kompaktgruppen mit Luft-/Flüssigkeitabscheider

Diese Gruppen wurden für einen Einsatz auf Maschinen für die Bearbeitung von Glas und Marmor und auf Maschinen entwickelt und realisiert, bei denen die Möglichkeit gegeben ist, nicht aggressiv wirkende Flüssigkeiten (normalerweise Kühlschmiermittel) abzusaugen. Sie stellen sich in kompletten und kompakten Einheiten dar und werden normalerweise über Schläuche an die Verbrauchermaschine geschlossen. Ein Kugelventil im Einlauf des Behälters ermöglicht seine Isolierung von der Anlage im Fall von Instandhaltungsarbeiten. Im Behälter erfolgt eine erste Luft-/Flüssigkeitstrennung über eine innen liegende „Zyklon“-Vorrichtung, während außen eine Schwimmerpegelanzeige für die Sichtkontrolle der im Behälter enthaltenen Flüssigkeitsmenge vorgesehen ist, die mit einem Sensor für die Abgabe eines elektrischen Signal und einem automatischen Ventil für den Ablass der gespeicherten Flüssigkeit ausgestattet wurde.

Die im Behälter vorhandene Luft, zwar frei von Flüssigkeitstropfen, jedoch feucht, durchströmt den Kondensabscheidefilter, an dem ein Vakuummeter, über das die Funktion der Gruppe überprüft wird, und ein Kugelventil zur Rückführung der Luft (für den Ablass des sich im Behälter angesammelten Wassers erforderlich) montiert sind. Der Filter ist mit einem Rohr an die Pumpe geschlossen, das ein zusätzliches Rückschlagventil enthält.

Die in diesen Gruppen zum Einsatz kommenden Pumpen gehören der Serie WR an, die die hoch wirksame „Gasballasteinrichtung“ enthält, die ein Abscheiden des verbliebenen Kondenswassers vom Öl und seinen Ausstoß bei stehender Pumpe erlaubt.

GB
Vacuum systems

Portable vacuum systems (CPV 4/8)

This unit was developed for applications in the construction industry and wherever a practical and easily portable buffer receiver is needed, with which to power suction cups or fastening equipment.

The unit comprises a receiver and a 4 m³/h lubricated vacuum pump. Devices are connected by means of a ball valve to which is also connected a vacuum gauge, which constantly shows the level of pressure inside the receiver. Standard equipment includes the start/stop switch, power cable, and receiver drainage cap.

Vacuum systems with liquid separator

These units have been designed and built for use on glass and marble machinery, and on machines in which it is possible to intake non-aggressive liquids (normally cutting fluids).

These are complete, compact units and are normally connected to the user machine by a hose. A ball valve at the receiver inlet allows it to be cut off from the system for maintenance operations. Air and liquid are first separated inside the receiver by means of an internal "cyclone" device, while a level indicator with float is located outside to allow the operator to visually check the amount of liquid contained; the indicator has a sensor to emit an electrical signal when the receiver is full, and an automatic valve to drain the accumulated liquid. The air in the receiver, with no droplets but still damp, passes through the condensation separator filter, on which a vacuum gauge is mounted to check unit operation, and a ball valve for the air return (necessary to drain the water collected in the receiver).

The filter is connected to the pump through a pipe with a built-in auxiliary check valve.

The pumps used in these groups belong to the WR series, which has a built-in high-efficiency "gas ballast" device, which allows you to separate the remaining condensation from the oil and expel it with the pump stopped.

E
Centrales de
producción de vacío

Centrales de producción de vacío portátiles (CPV 4/8)

Este grupo ha sido estudiado para aplicaciones en el campo de la construcción y donde sea necesario un depósito-unidad de almacenamiento, práctico y fácilmente transportable, con el cual se deban alimentar ventosas o herramientas de fijación.

El grupo está compuesto por un depósito y una bomba de vacío lubricada por 4 m³/h. La conexión al utilizador se realiza por medio de un grifo de bola al cual está conectado también un vacuómetro que indica constantemente el nivel de presión dentro del depósito.

Completan la dotación de serie el interruptor marcha / parada, el cable de alimentación y el tapón de drenaje del depósito.

Centrales de producción de vacío con separador aire-líquidos

Estos grupos han sido proyectados y realizados para ser utilizados en máquinas para la elaboración de vidrio y mármol y en máquinas que tengan la posibilidad de aspirar líquidos no agresivos (normalmente lubricante-refrigerantes).

Estos se presentan como unidades completas y compactas y están normalmente conectas a la máquina utilizadora por medio de tubos flexibles. Una válvula de bola colocada en la entrada del depósito permite el aislamiento del mismo del equipo para las operaciones de mantenimiento. Dentro del depósito se efectúa la primera separación aire-líquido por medio de un dispositivo interior de "ciclón", mientras que en el exterior está montado un indicador de nivel con flotador para el control visual de la cantidad de líquido contenido, dotado de un sensor para la emisión de una señal eléctrica del depósito lleno y de una válvula automática de descarga del líquido recogido. El aire presente en el depósito, sin gotas de líquido, pero húmedo, pasa a través del filtro separador de condensación en el que está montado un vacuómetro para verificar el funcionamiento del grupo y una válvula de bola para que entre nuevamente el aire (necesario para la descarga del agua recogida en el depósito). El filtro está conectado a la bomba a través de un tubo rígido que incorpora una válvula de retención auxiliar.

Las bombas utilizadas en estos grupos pertenecen a la serie WR que incorpora el dispositivo "lastre" de alta eficiencia, el cual permite separar del aceite la condensación restante y expulsarla con la bomba parada.

Modello Modell	① ②	Model Modelo	③ ④	CPV 4/8		CPV 5/25		CPV 25/25		CPV 40/25		CPV 60/25	
				50Hz	60Hz	50Hz	60Hz	50Hz	60Hz	50Hz	60Hz	50Hz	60Hz
Codice catalogo Artikelnummer		Catalog code Codigo catalogo		9303012		9304004		9304001		9304002		9304003	
Tipo di pompa Pumpentyp		Pump type Tipo bomba		LB.4		LB.5WR		LB.25WR		LB.40WR		LB.60WR	
Capacità serbatoio Grösse Vakuumtank		Receiver dimension Capacidad depósito	dm ³	4						25			
Portata pneum Pneurop Saugvermögen		Pneurop pumping speed Caudal Pneurop	m ³ /h	4	4,4	5	6	25	29	40	48	60	72
Pressione finale (ass.) Enddruck (abs.)		Final pressure (abs.) Presión final (abs.)	mbar hPa	2		10				5			
Potenza motore Motorleistung		Motor power Potencia motor	kW	0,12	0,15	0,18	0,22	0,75	0,90	1,1	1,35	1,5	1,8
Peso Gewicht		Weight Peso	kg [N]	11 [107,9]		31 [304,1]		55 [539,5]		71 [696,5]		72 [706,3]	

I	D	GB	E	
Vuotometro	Vakuummeter	Vacuum gauge	Vacuómetro	1
Valvola rientro aria	Abllassventil	Relief valve	Válvula retorno aire	2
Filtro	Filter	Filter	Filtro	3
Valvola di ritegno	Rückschlagventil	Check valve	Válvula antiretorno	4
Tubo in PVC rinforzato	Verstärkter PVC-Schlauch	Reinforced PVC hose	Tubo en PVC	5
Pompa per vuoto	Vakuumpump	Vacuum pump	Bomba de Vácio	6
Valvola collegamento impianto	Anschlussventil der Anlage	Plant connection valve	Válvula de conexión al equipo	7
Antivibranti	Schwingungsdämpfer	Shock mounts	Antivibranti	8
Serbatoio	Vakuumentank	Receiver	Deposito	9
Indicatore livello liquidi	Flüssigkeitstanzeige	Liquid level gauge	Válvula indicadora de flujo	10
Valvola scarico condensa	Kondensablassventil	Condensate drain valve	Válvula descarga condensación	11
Valvola automatica scarico	Automatisches Abllassventil	Automatic liquid drain valve	Válvula automatica de descarga	12
Cavo di alimentazione	Stromkabel	Power cable	Cavo de alimentación	13
Tappo drenaggio serbatoio	Abllassknopf Vakuumentank	Receiver drain knob	Tapón de drenaje del depósito	14

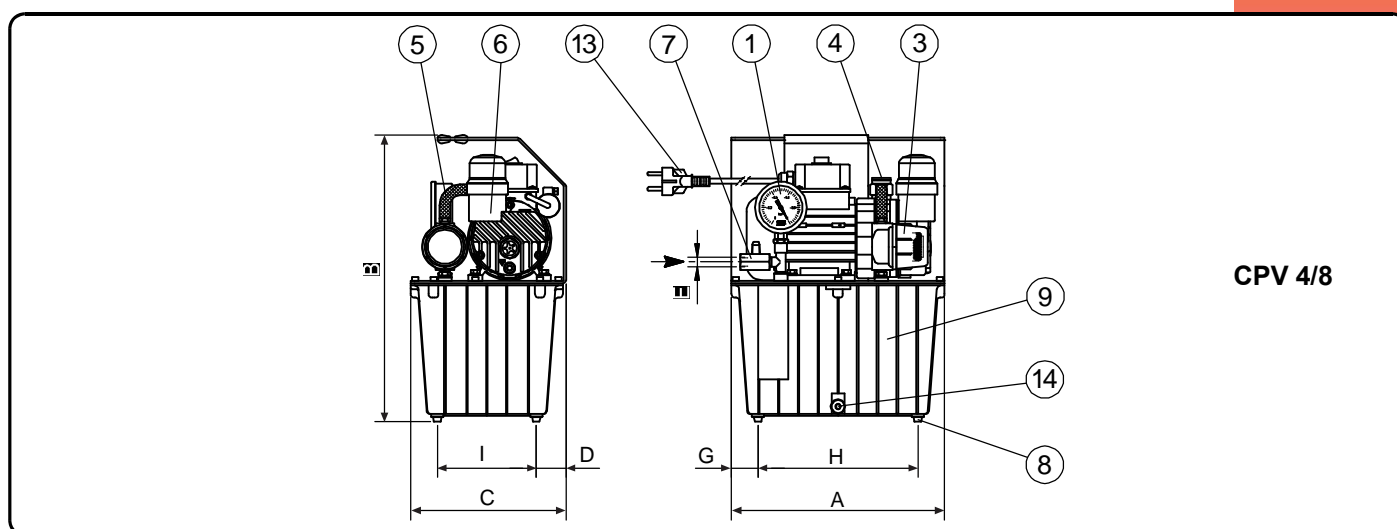

CPV 4/8

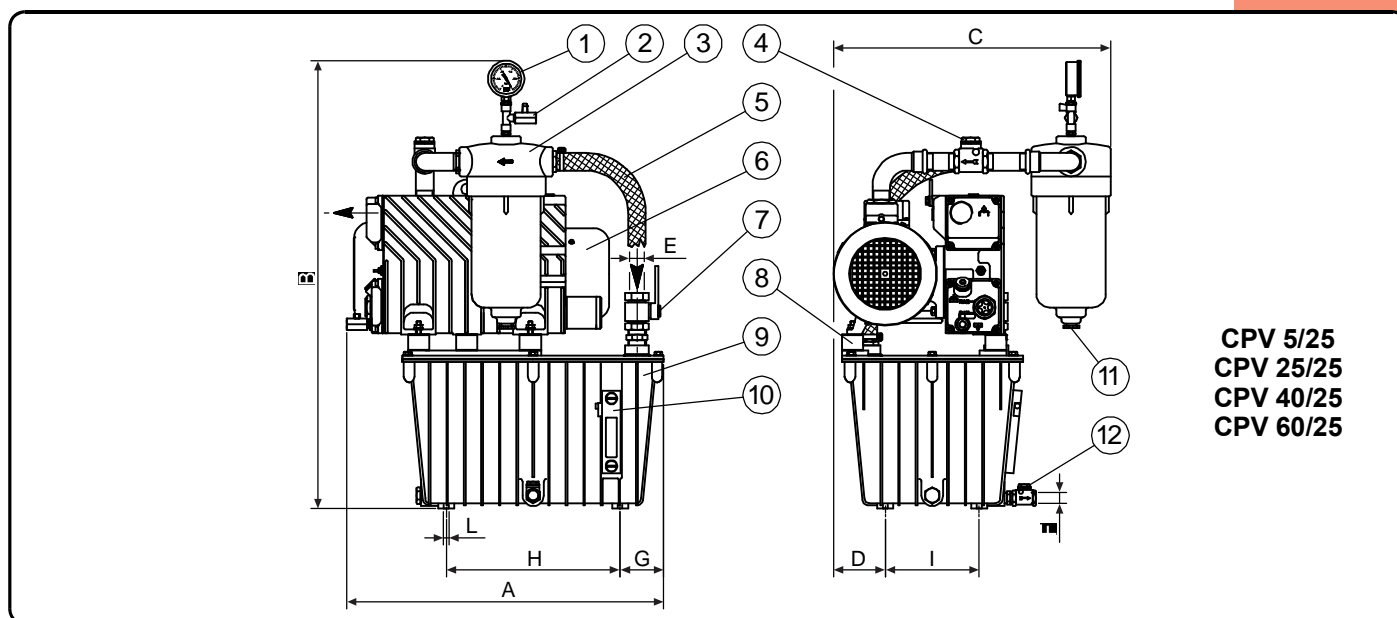

CPV 5/25
CPV 25/25
CPV 40/25
CPV 60/25

Dimensioni Abmessungen	I D	Dimensions Dimensiones	GB E	A	B	C	D	E	F	G	H	I	L
CPV 4/8				280	371	204	39	1/4"G	----	35	210	130	----
CPV 5/25				490	712	362	82	1"G	1/2"G	82	326	176	4xM10
CPV 25/25				526	703	437	82	1"G	1/2"G	82	326	176	4xM10
CPV 40/25				595	831	520	98	1"G	1/2"G	82	326	176	4xM10
CPV 60/25				595	841	520	98	1"G	1/2"G	82	326	176	4xM10